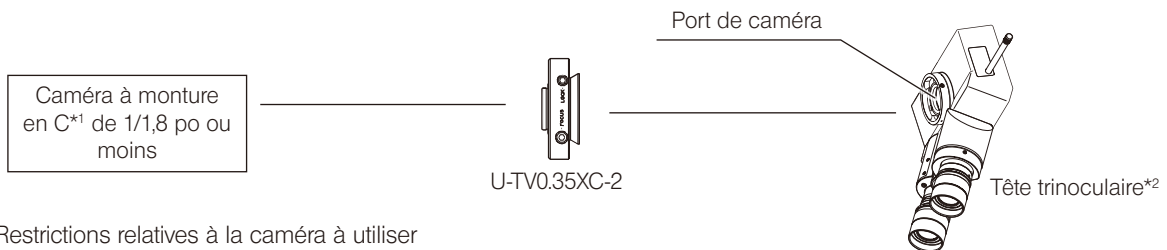

Adaptateur pour caméra 0.35X à monture en C

U-TV0.35XC-2

Le présent produit est un adaptateur pour caméra, équipé d'une monture en C, qui permet d'acquérir une image à grand champ à l'aide de la caméra numérique, notamment. L'adaptateur garantit la transmittance du domaine visible au domaine infrarouge proche.

1 Schéma du système

*1 Restrictions relatives à la caméra à utiliser

- Si les dimensions externes de la caméra sont de 68 mm ou plus à partir de l'axe optique dans la direction latérale, la caméra peut subir des interférences en fonction du système de microscope à utiliser.
- Une caméra ne peut pas être utilisée si la surface de sa monture en C est décalée par rapport à la surface de son corps.
- En cas d'utilisation de la caméra avec un capteur d'images de plus grande taille que celui spécifié, un manque de lumière est susceptible d'être constaté au niveau des zones périphériques.
- Même en cas d'utilisation de la caméra avec un capteur d'images spécifié, un manque de lumière est susceptible d'être constaté au niveau des zones périphériques. Contacter Olympus pour connaître les restrictions relatives à la caméra.
- Si la caméra présente une sensibilité élevée ou n'est pas fournie avec la fonction de réglage automatique de l'intensité lumineuse, l'image risque d'être surexposée. Dans ce cas, diminuer le niveau d'intensité lumineuse du microscope.

*2 Ce produit peut être monté sur le port de caméra de la tête trinoculaire (U-TR30-2, U-TR30NIR, U-SWTR-3, SZX-TR30-2, SZX2-TR30PT, etc.) ou le port latéral de la série IX3/IX2.

REMARQUE

Pendant la mise au rebut de ce produit, veiller à ce que les réglementations et directives locales soient respectées. Contacter Olympus en cas de question.

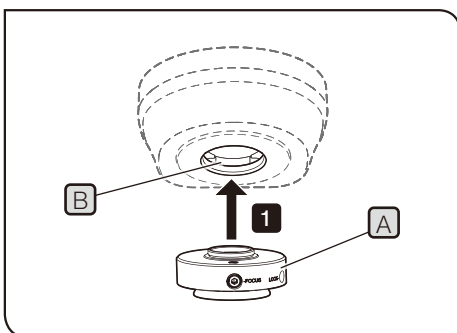
2 Montage

REMARQUE

- Ne pas toucher le filetage de la monture C car tranchant.
- Étant donné que l'adaptateur pour caméra à monture en C est un instrument de précision qui intègre des composants de la lentille, il convient de veiller à ne pas le faire tomber lors de sa pose ou de sa dépose. Une chute peut provoquer des dommages ou des blessures. Prêter plus particulièrement attention au verre cassé.

CONSEIL

Si les composants de la lentille se salissent, les nettoyer en consultant le mode d'emploi fourni avec le microscope.

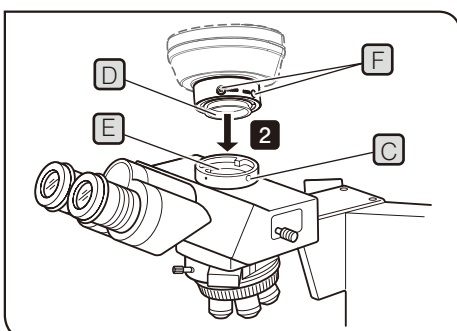

1

Bien visser l'adaptateur **A** pour caméra à monture en C sur le filetage **B** de la monture en C de la caméra.

2

Desserrer la molette de blocage **C** du port de caméra de la tête trinoculaire à l'aide du tournevis à tige hexagonale fourni avec le microscope, puis insérer la monture en queue d'aronde **D** de l'adaptateur pour caméra à monture en C dans le port de caméra **E** de la tête trinoculaire.

CONSEIL

Les molettes (LOCK/FOCUS) **F** doivent être ajustées lors du réglage de la parfocalité. Installer l'adaptateur pour caméra à monture en C dans le sens qui permet d'ajuster les molettes (LOCK/FOCUS) facilement.

3

Bien serrer la molette de blocage **C**.

Réglage du microscope

- 1 Allumer la source de lumière du microscope et régler les parties requises du microscope afin qu'il soit prêt pour l'observation.
- 2 Régler la trajectoire optique de la tête trinoculaire par rapport à la trajectoire optique de la caméra.

Réglage de la caméra et du moniteur

Régler notamment les couleurs conformément au mode d'emploi de la caméra et du moniteur utilisés. (Le centre du champ de vision obtenu par les oculaires et le centre de l'image acquise par la caméra risquent de ne pas parfaitement coïncider. Cependant, cela n'est pas dû à un dysfonctionnement, mais à la fonction du mécanisme de réglage du capteur d'images de la caméra.)

Réglage de la parfocalité entre l'image observée visuellement et l'image affichée sur le moniteur.

Une fois la parfocalité réglée, la mise au point de l'image est conservée en cas de modification de la trajectoire optique d'observation du microscope.

Avant de régler la parfocalité, il convient de procéder à l'ajustement dioptrique du microscope. Pour connaître les procédures de réglage dioptrique, se reporter au mode d'emploi du microscope utilisé.

Utiliser le tournevis à tige hexagonale fourni avec le microscope pour régler la parfocalité.

- 1 Remplacer l'objectif du microscope par l'objectif de haute amplification, observer avec les oculaires et effectuer la mise au point de l'échantillon.
- 2 Remplacer l'objectif par l'objectif de basse amplification et vérifier que l'image est mise au point en observant avec les oculaires. Modifier ensuite la trajectoire optique de la caméra et observer l'image sur le moniteur.
- 3 Desserrer la molette de blocage (LOCK) **A** de l'adaptateur pour caméra à monture en C à l'aide du tournevis à tige hexagonale.
- 4 Tout en observant l'image sur le moniteur, ajuster la mise au point en tournant doucement la molette de réglage de la parfocalité (FOCUS) **B** à l'aide du tournevis à tige hexagonale.
- 5 Une fois la mise au point effectuée, serrer la molette de blocage (LOCK) **A** à l'aide du tournevis à tige hexagonale.

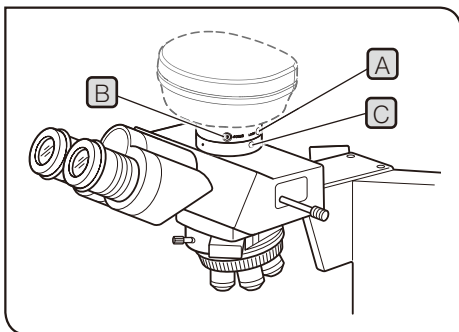

Réglage du sens entre l'image observée visuellement et l'image affichée sur le moniteur.

- 1 Desserrer la molette de blocage **C** du port de caméra de la tête trinoculaire.
- 2 Tourner l'adaptateur pour caméra à monture en C de sorte que le sens de l'image observée visuellement coïncide avec celui de l'image affichée sur le moniteur, et bien serrer la molette de blocage **C**.

4 Zone de champ d'imagerie

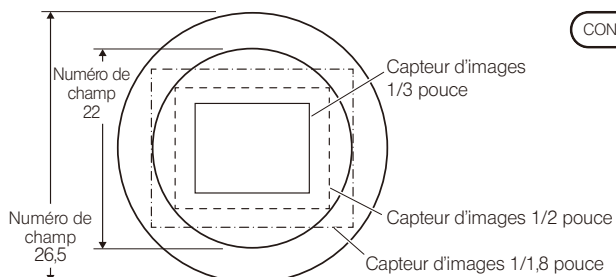

CONSEIL

À titre de référence, le schéma suivant indique les zones de champ d'imagerie déterminées non seulement d'après le champ de vision, en cas d'utilisation d'oculaires avec un numéro de champ de 22 ou de 26,5, mais également d'après la taille du capteur d'images dans l'adaptateur pour caméra à monture en C.

Amplification sur le moniteur = Amplification de l'objectif x amplification de l'adaptateur pour caméra à monture en C (0,35X) x Diagonale du moniteur*

Diagonale du capteur d'images*

* La diagonale du moniteur et celle du capteur d'images sont variables selon les fabricants.

(Capteur d'images Données de référence) 1 po : 16,16 mm, 2/3 po : 11 mm, 1/1,8 po : 8,8 mm, 1/2 po : 8,08 mm, 1/3 po : 6 mm, 1/4 po : 4 mm