

OmniScan SX

Guía de introducción y conceptos básicos

Uso previsto

El OmniScan SX está diseñado para efectuar inspecciones no destructivas en materiales de tipo industrial y comercial. Éste no debe ser utilizado para ningún otro propósito que no sea el previsto.

Manual de instrucciones

Antes de utilizar el equipo, consúltese minuciosamente el *manual del usuario OmniScan SX* y el *manual del usuario del software OmniScan MXU*. Utilice el equipo tal como se indica en las instrucciones. El *manual del usuario OmniScan SX* contiene información esencial sobre el uso seguro y eficaz de este producto Evident. Conserve esta guía de instrucción y conceptos básicos y el manual del usuario previamente mencionado en un lugar seguro y accesible. La versión en formato PDF del *manual del usuario OmniScan SX* y aquella del *manual del usuario del software Omniscan MXU* están también disponibles en la llave (o memoria) USB de documentación, que es suministrada junto con el equipo OmniScan SX. Estas versiones también pueden ser descargadas directamente desde la página web *EvidentScientific.com*.

Señales de seguridad



PELIGRO

Indica una situación eminentemente peligrosa. Por lo que se llama la atención sobre un procedimiento, una utilización o una condición similar que, de no seguirse o respetarse adecuadamente, podría causar la muerte o una lesión corporal grave.



ADVERTENCIA

Indica una situación potencialmente peligrosa. Por lo que se llama la atención sobre un procedimiento, una utilización o una condición similar que, de no seguirse o respetarse adecuadamente, podría causar la muerte o una lesión corporal grave.



ATENCIÓN

Indica una situación potencialmente peligrosa. Por lo que se llama la atención sobre un procedimiento, una utilización o una condición similar que, de no seguirse o respetarse adecuadamente, podría causar una lesión corporal menor o moderada, un daño al material (especialmente al producto), la destrucción del producto o de una de sus partes, o la pérdida de datos.

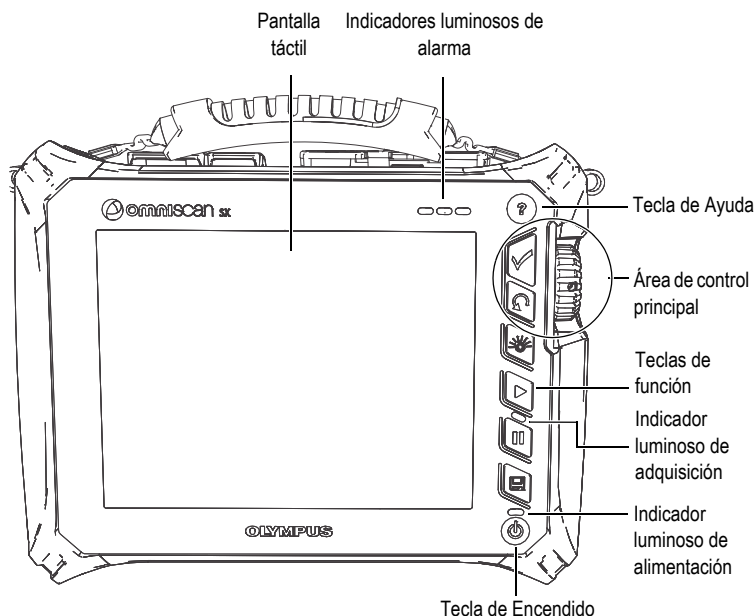

Panel frontal

El panel frontal del OmniScan SX contiene todos los controles e indicadores principales. Este panel se divide en seis áreas: la pantalla táctil, el área de control principal, las teclas de función, la tecla de Encendido, la tecla de Ayuda, y los diversos indicadores luminosos.

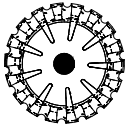

Área de control principal

Es posible operar el equipo OmniScan SX sólo empleando el área de control principal.

Elemento	Nombre	Descripción
	Rueda de desplazamiento	Sirve para navegar a través de las selecciones sin usar el teclado, el ratón o la pantalla táctil. Gírela en sentido antihorario para seleccionar el elemento que se encuentra a la derecha (desplazamiento horizontal a través de la lista) o arriba (desplazamiento vertical a través de la lista).
	Tecla Aceptar	Sirve para confirmar la selección.

Elemento	Nombre	Descripción
	Tecla cancelar	Sirve para cancelar la selección en curso, o volver a un nivel previo en la jerarquía del menú.

Activación o desactivación del equipo OmniScan SX

Para encender el equipo OmniScan SX

- ◆ Pulse la tecla de Encendido durante un segundo.
El sistema se activa y efectúa una verificación de la memoria.
Si el sistema detecta un problema durante la activación, el indicador luminoso de alimentación identifica la naturaleza de éste mediante un código de color. Para obtener mayor información, consúltese el *manual del usuario OmniScan SX*.

Para apagar el equipo OmniScan SX

1. Pulse rápidamente la tecla de Encendido.
El mensaje «Seleccione una opción» aparece.

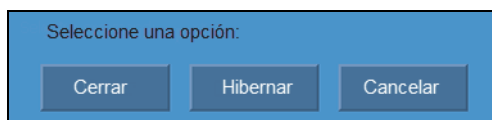

2. Seleccione el botón **Cerrar**.
Un mensaje aparecerá y le preguntará si desea guardar la configuración efectuada.

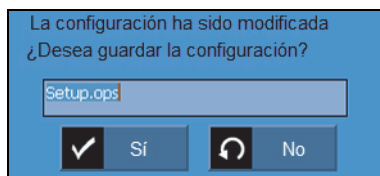

3. Para guardar la configuración efectuada, seleccione **Sí**.

NOTA

También, es posible apagar el equipo OmniScan SX si pulsa y mantiene presionada la tecla de Encendido durante 10 segundos. Sin embargo, nótese que la configuración efectuada no será guardada.

Modo de hibernación

Es posible activar el modo de hibernación (o ahorro de energía) en el equipo OmniScan SX cuando no está en funcionamiento y, de esta manera, reducir la consumación de energía.

Para activar el modo de hibernación

1. Cuando el equipo OmniScan SX este en condición de activación, pulse rápidamente la tecla de Encendido.
El mensaje «Seleccione una opción» aparece.

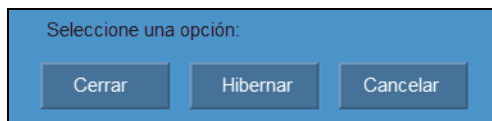

2. Seleccione el botón **Hibernar**.
3. Para salir del modo de hibernación, pulse rápidamente la tecla Encendido.
El OmniScan SX regresa al estado previamente activo (modo de inspección o de análisis).

Conexiones



PELIGRO

Para reducir el riesgo de descargas eléctricas, evite tocar el conductor interno de los conectores. El conductor interno de los conectores UT puede alcanzar una tensión de hasta 340 V y el conector PA de hasta 115 V. El símbolo de advertencia cerca de los conectores UT y PA indica el riesgo de descarga eléctrica.

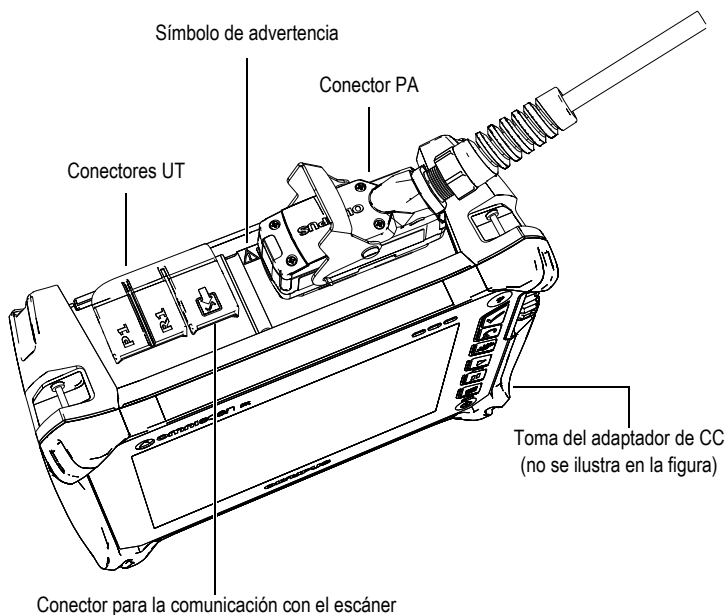

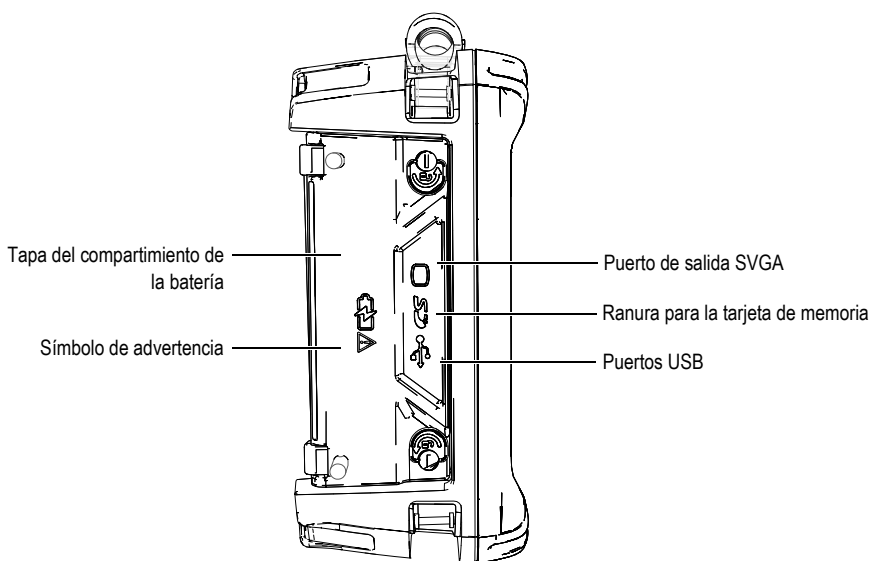

Advertencias sobre el uso de la batería

El símbolo de advertencia que se encuentra en la tapa del compartimento de la batería indica que se deben considerar las precauciones de uso relativas a las baterías.

Lea cuidadosamente y respete escrupulosamente las siguientes advertencias sobre el uso de las baterías.



ADVERTENCIA

- No abra, aplaste o perforo las baterías; de lo contrario, puede causar daños.
- No exponga al fuego las baterías. Mantenga las baterías alejadas del fuego o de otras fuentes de calor extremo. Si son expuestas al calor extremo (por encima de los 80 °C) pueden explotar y producir daños en el usuario.
- No permita que las baterías se caigan se golpeen o sean usadas en forma abusiva. Eso puede provocar la exposición del contenido corrosivo y explosivo de las celdas.
- No ponga en cortocircuito los terminales de las baterías. Un corto circuito puede causar daños serios en las baterías, incluso volverla inutilizable.
- No exponga las baterías a la humedad ni a la lluvia; de lo contrario, podría producir una descarga eléctrica.
- Utilice sólo el equipo OmniScan SX o el cargador externo, aprobado por Evident, para cargar las baterías.
- No recargue las baterías si ningún indicador se enciende cuando se pulsa el botón de verificación de capacidad de carga. Esto podría ser peligroso.
- No almacene ninguna batería que tenga menos del 40 % de su capacidad de carga restante. Recargue las baterías en un rango del 40 % al 80 % de su capacidad antes de almacenarlas.
- Durante su almacenamiento, mantenga la carga de las baterías entre el 40 % y el 80 % de su capacidad.
- No deje la batería dentro del OmniScan SX si almacena el equipo.

Reemplazo de la batería

Para reemplazar una batería de iones de litio

1. En el panel lateral izquierdo del equipo, gire los dos pestillos de cuarto de giro para abrir la tapa del compartimiento de las baterías.
2. Retire la batería con tan sólo tirar de su pestaña.
3. Introduzca una nueva batería. Asegúrese de alinear la ranura de la batería con el borde pequeño del interior del compartimiento de las baterías.
4. Cierre la tapa del compartimiento de la batería.

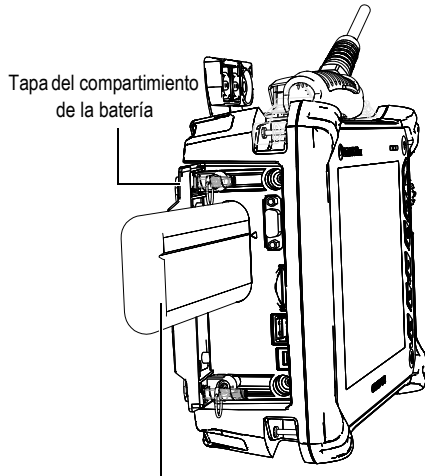

Batería de iones de litio
(N. ° de referencia: OMNI-A-BATT2 [U8760059])

Carga de la batería



ADVERTENCIA

El adaptador de alimentación de CC del OmniScan SX (N. ° de referencia: OMNI-A-AC [U8767093]) está diseñado para cargar sólo las baterías del OmniScan SX (N. ° de referencia: OMNI-A-BATT2 [U8760059]). No intente cargar otro tipo de batería, o utilice otro adaptador/cargador; de lo contrario, podría causar una explosión o lesiones corporales. Asimismo, no intente cargar o alimentar otro equipo electrónico con el adaptador de alimentación OMNI-A-AC DC. De lo contrario, podría causar una explosión, lesiones corporales graves, o incluso la muerte.

Para cargar la batería

- ◆ Conecte el OmniScan SX al adaptador de CC adecuado.

El proceso de carga de la batería es el siguiente:

- Cuando el equipo OmniScan SX está desactivado:
 - Cuando el equipo OmniScan SX está conectado a una fuente de energía de CC mientras éste se encuentra desactivado, la batería (que se encuentra instalada en el equipo) se cargará automáticamente.

Los indicadores luminosos de alimentación emiten una luz intermitente naranja. Ésta indica que la batería está en proceso de carga. Cuando la carga es completada,

el indicador luminoso de alimentación emite una luz naranja fija. La recarga de una batería completamente descargada (con menos del 5 % de carga restante) puede durar hasta 3 horas.

- Si el OmniScan SX está en funcionamiento:
 - Si el equipo está en funcionamiento y conectado a una fuente de energía de CC adecuada, éste cargará automáticamente la batería. El indicador luminoso de la batería es verde.

Cuando el OmniScan SX está en funcionamiento, la batería obtiene menos energía de la fuente de alimentación de CC para la recarga. Por ende, la recarga de esta batería completamente descargada puede durar hasta 8 horas.

NOTA

Para obtener mayor información sobre el estado de la batería, consúltese el *manual del usuario OmniScan SX*.

Indicadores de estado de la batería

Cuando el equipo OmniScan SX está en funcionamiento, el estado de la batería se visualiza mediante un indicador ubicado en la esquina superior-izquierda de la pantalla táctil. Este indicador muestra la carga restante de la batería mediante los siguientes métodos:

- El tiempo de funcionamiento restante aparece dentro del indicador de estado de la batería. Esta información puede ser visualizada adecuadamente después que el equipo ha funcionado aproximadamente por 15 minutos.
- Las líneas (barras) que aparecen dentro del indicador de carga de la batería brindan el porcentaje aproximado de la carga restante en dicha batería.

Si intenta encender el OmniScan SX con una batería que contiene una carga muy baja para soportar las operaciones, el indicador luminoso de alimentación rojo parpadeará aproximadamente durante 3 segundos. Para operar el equipo OmniScan SX, reemplace la batería o conéctelo al adaptador de CC.

Éste mantiene informado al usuario sobre el estado de la batería. La siguiente tabla explica algunos de los estados del indicador de batería disponibles:

Indicador	Contorno	Relleno	Significado
	Punteado	S/O	Ninguna batería en el compartimiento.
	Azul	Azul	La batería funciona correctamente.
	Amarillo (intermitente)	Azul	La batería está cargando.
	Rojo (intermitente)	Azul	La carga de la batería es muy baja (menos del 10 %). Una señal acústica es emitida
	S/O	Amarillo	Una fuente de energía alimenta el OmniScan SX mediante el adaptador de CC.

NOTA

Para mayores detalles sobre el estado de otros indicadores luminosos, consúltese el *manual del usuario OmniScan SX*.

EVIDENT CANADA, 3415, Rue Pierre-Arduin, Québec (QC) G1P 0B3 Canada
EvidentScientific.com

Impreso en Canadá • © 2022 por Evident. Todos los derechos reservados.

Todas las marcas son marcas de comercio o marcas registradas de sus respectivos propietarios o de terceras partes.



50%

N. ° de referencia de pieza:
U8778634



DMTA-20044-01ES — Rev. B —
Septiembre de 2022



Impreso en papel
«Rolland Hitech50».
Éste contiene 50 % de fibra
reciclada pos-consumación.