

Industrial



Sonden und Referenzstandards zur Leitfähigkeitsprüfung



EVIDENT

Sonden und Referenzstandards zur Leitfähigkeitsprüfung

Leitfähige Sonden mit POWERLINK Technologie von Evident sind für die Verwendung mit Prüfgeräten der NORTEC 600 Serie ausgelegt. Sie werden zur Sortierung von nicht ferromagnetischen Metallen und Legierungen, zur Bestimmung des Zustands der Wärmebehandlung oder zur Erkennung von Hitze beschädigten Bereichen verwendet. Die Prüfgeräte der NORTEC 600 Serie messen die Leitfähigkeit, die in einer digitalen Anzeige in % IACS oder MS/m angezeigt wird, und sie messen die Beschichtung und den Abhebefaktor in Zoll oder Millimetern. Messung von Beschichtungsdicken bis zu 0,025 Zoll (0,635 mm).

*Nicht kompatibel mit dem NORTEC 600 Grundmodell. Für den Betrieb ist das Modell NORTEC 600C, 600S oder 600D erforderlich.

Sonden für die Leitfähigkeitsprüfung

Teilenummer	Bestellnummer	Typ	Frequenz (kHz)	Höhe (cm [Zoll])	Länge (cm [Zoll])	Anschluss
9222340	U8690027	Rechtwinkelig	60	19,1 (0,75)	25,4 (1,00)	LEMO, 16-polig
9222341	U8690028	Rechtwinkelig	480	19,1 (0,75)	25,4 (1,00)	LEMO, 16-polig
9222360	U8690029	Gerade	60	7,9 (0,31)	69,9 (2,75)	LEMO, 16-polig
9222361	U8690030	Gerade	480	7,9 (0,31)	69,9 (2,75)	LEMO, 16-polig

Standards für die Leitfähigkeitsprüfung

Teilenummer	Bestellnummer	IACS % Wert #1 (Grenzwert %)	IACS % Wert #2 (Grenzwert %)	IACS % Wert #3 (Grenzwert %)	IACS % Wert #4 (Grenzwert %)	IACS % Wert #5 (Grenzwert %)
CREF2-04100	U8861784	4,6 (±0,4)	100,0 (±10)	-	-	-
CREF2-1472	U8861881	17,2 (±1,5)	42,7 (±4,4)	-	-	-
CREF2-2932	U8861830	29,3 (±3)	32,0 (±3,3)	-	-	-
CREF3-0129100	U8861910	1,5 (±0,1)	29,3 (±3)	100,0 (±10)	-	-
CREF3-172942	U8861675	17,2 (±1,5)	29,3 (±3)	42,7 (±4,4)	-	-
CREF3-172959	U8861822	17,2 (±1,5)	29,3 (±3)	59,9 (±6)	-	-
CREF3-294259	U8861924	29,3 (±3)	42,7 (±4,4)	59,9 (±6)	-	-
CREF4-17294259	U8861629	17,2 (±1,5)	29,3 (±3)	42,7 (±4,4)	59,9 (±6)	-
CREF4-173259100	U8861982	17,2 (±1,5)	32,0 (±3,3)	59,9 (±6)	100,0 (±10)	-
CREF5-01293242100	U8861902	1,5 (±0,1)	29,3 (±3)	32,0 (±3,3)	42,7 (±4,4)	100,0 (±10)
CREF5-04174559100	U8861929	4,6 (±0,4)	17,2 (±1,5)	45,7 (±4)	59,9 (±6)	100,0 (±10)

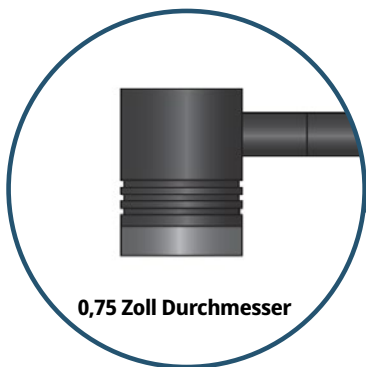

- EVIDENT CORPORATION ist nach ISO14001 zertifiziert.
- EVIDENT CORPORATION ist nach ISO9001 zertifiziert.

• Alle Markennamen und Produktbezeichnungen sind eingetragene Warenzeichen oder Warenzeichen der jeweiligen Inhaber.
 • Die technischen Daten und das Erscheinungsbild können ohne Vorankündigung oder Verpflichtung seitens des Herstellers geändert werden.
 • NORTEC und POWERLINK sind Warenzeichen der Evident Corporation oder ihrer Tochtergesellschaften.

EvidentScientific.com

EVIDENT

EVIDENT CORPORATION
 Shinjuku Monolith, 2-3-1 Nishi-Shinjuku, Shinjuku-ku, Tokio 163-0910, Japan

OLYMPUS