

Industria



Kits de sondas de corrientes de Foucault (EC)



EVIDENT

Presentación de los kits de sondas de corrientes de Foucault

Los kits de sondas de corrientes de Foucault (EC) están diseñados específicamente para permitir un máximo soporte aplicativo a través de un paquete fácilmente transportable. Los kits están disponibles para configuraciones generales o de aplicación específica.

Kit de sonda de capacitación

El kit de capacitación de aplicación general incluye una combinación de sondas para superficies, soldaduras por puntos, perforaciones de pernos/remaches y deslizamientos por surcos y fijaciones (deslizante). Asimismo, es suministrado con cables dedicados a conectar el detector de defectos por corrientes de Foucault de la serie NORTEC™ y estándares de referencia que pueden ser usados con las sondas incluidas.



N.º de pieza	Pieza	Descripción
		Kit de capacitación N.º de pieza: 10-036249 - Extraíble 00 (n.º de referencia: Q6700040)
1902474	1	Juego de seis muestras de conducción
1902477	1	Estándar TB-16: perforación
1902510	1	Estándar TB-S1: grieta en aluminio
1916914	1	Estándar SPO-4304: muestra delgada
1916915	1	Estándar SPO-3932: grieta de segunda capa
0321004	1	Kit de compensador de distancia (plástico)
SPO-6687	1	Cable de seis pies de longitud; bobina de reflexión, conectores de Triax Fischer/LEMO a instrumento N600 (LEMO de 16 pines).
9122244	1	Cable de seis pies de longitud; bobina de configuración puente, conectores de LEMO de 16 pines a Triax Fischer/LEMO (SPO-6472).
9213011	1	Sonda de superficie, S/300Hz-10kHz/.62
9213012	1	Sonda de superficie, S/1kHz-50kHz/.31
9213014	1	Sonda de estilo lápiz/lapicero, P/500kHz-1Mhz/A
XEPE-00008	1	Sonda de estilo lápiz/lapicero, P/500kHz-2MHz/D
XESL-00003	1	Sonda deslizante SPO-3806; configuración de reflexión; sólo sonda; conector Triax Fischer/LEMO
XEMA-00018	1	Sondas para la inspección manual de perforaciones de pernos/remaches, B/100kHz-500kHz/A.250
9216171	1	Sondas para la inspección manual de perforaciones de pernos/remaches, B/500 kHz-2 MHz/D.250
9213013.01	1	Sonda de estilo lápiz/lapicero de 90°, P/100 KHz-500 kHz/A/90.5/6
1016873.01	1	Maleta de transporte/expedición

Kit de sondas para escáneres

Nuestro kit de sondas para escáneres puede ser usado con el kit MiniMite™ Fischer (n.º de pieza de kit: 9744738, n.º de pieza de escáner: 9020266) o el kit de escáner Spitfire 2000™ (n.º de pieza de kit: 9744668, n.º de pieza de escáner: 9020206).

Nuestra serie de sondas extensibles de corrientes de Foucault dotadas de las características SUB (fácil ajuste y tipo universal con carcasa conectora en campana) proporcionan una inyección durable, punta de plástico moldeada y carcasa conectora en campana hecha de acero inoxidable. La carcasa conectora universal permite su fácil extracción a partir del escáner.

Las sondas están equipadas con conectores universales Fischer de cuatro pines. Su diseño permite el uso de una misma sonda cuando las perforaciones son escariadas a un diámetro más grande. Estas sondas usan una bobina de configuración diferencial de reflexión que opera en un rango de 200 kHz a 3 MHz. Dicha característica las hace adecuadas para toda estructura metálica.



N.º de pieza de kit:	SUBK-8-44	SUBK-8-64
N.º de referencia	U8670107	U8600609
Series de sondas	SUB	SUB
Tipo de conector	Fischer de 4 pines	Fischer de 4 pines
Rango de tamaño de perforación mm (pulg.)	Sondas incluidas	Sondas incluidas
De 3,2 a 4 (de 0,125 a 0,156)	SUB-8-10	SUB-8-10
De 4 a 4,7 (de 0,156 a 0,187)	SUB-10-12	SUB-10-12
De 4,7 a 5,5 (de 0,187 a 0,218)	SUB-12-14	SUB-12-14
De 5,5 a 6,4 (de 0,218 a 0,25)	SUB-14-16	SUB-14-16
De 6,4 a 7,1 (de 0,25 a 0,281)	SUB-16-18	SUB-16-18
De 7,1 a 7,9 (de 0,281 a 0,312)	SUB-18-20	SUB-18-20
De 7,9 a 9,5 (de 0,312 a 0,375)	SUB-20-24	SUB-20-24
De 9,5 a 11 (de 0,375 a 0,437)	SUB-24-28	SUB-24-28
De 11 a 12,7 (de 0,437 a 0,5)	SUB-28-32	SUB-28-32
De 12,7 a 14,3 (de 0,5 a 0,562)	SUB-32-36	SUB-32-36
De 14,3 a 15,9 (de 0,562 a 0,625)	SUB-36-40	SUB-36-40
De 15,9 a 17,4 (de 0,625 a 0,687)	SUB-40-44	SUB-40-44
De 17,4 a 19 (de 0,687 a 0,75)	SUB-44-48	SUB-44-48
De 19 a 20,6 (de 0,75 a 0,812)	N/A	SUB-48-52
De 20,6 a 22,23 (de 0,812 a 0,875)	N/A	SUB-52-56
De 22,23 a 23,81 (de 0,875 a 0,937)	N/A	SUB-56-60
De 23,81 a 25,4 (de 0,937 a 1)	N/A	SUB-60-64
Maleta de transporte/expedición	√	√

Sondas extensibles SPO-5965

Las sondas extensibles SPO-5965 tienen una punta de plástico prolongable y resistente, así como una carcasa conectora (o recinto conector) hecha de acero inoxidable. Además, vienen equipadas con conectores Fischer. Su diseño permite el uso de una misma sonda cuando las perforaciones son escariadas a un diámetro más grande. Estas sondas usan una bobina de configuración diferencial de reflexión que opera en un rango de 200 kHz a 3 MHz. Dicha característica las hace adecuadas para toda estructura metálica.

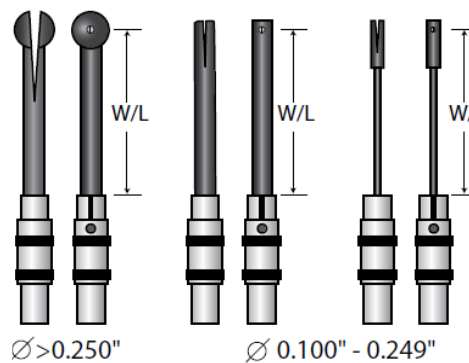

N.º de pieza	9230351	9230721	9231334
N.º de referencia	U8670003	U8670005	U8670013
Series de sondas	SPO-5965	SPO-5965	SPO-5965
Tipo de conector	Fischer de 4 pines	Fischer de 4 pines	Fischer de 4 pines
Rango de tamaño de perforación - mm (pulg.)	Sondas incluidas	Sondas incluidas	Sondas incluidas
De 3,2 a 4 (de 0,125 a 0,156)	N/A	N/A	9230531
De 4,0 a 4,7 (de 0,156 a 0,187)	9230061	9230061	9230061
De 4,7 a 5,5 (de 0,187 a 0,218)	9219979	9219979	9219979
De 5,5 a 6,4 (de 0,218 a 0,25)	9219980	9219980	N/A
De 6,4 a 7,1 (de 0,25 a 0,281)	9219981	9219981	9219981
De 7,1 a 7,9 (de 0,281 a 0,312)	9219982	9219982	N/A
De 7,9 a 9,5 (de 0,312 a 0,375)	9219983	9219983	9219983
De 9,5 a 11 (de 0,375 a 0,437)	9219978	9219978	9219978
De 11 a 12,7 (de 0,437 a 0,5)	9219984	9219984	9219984
De 12,7 a 14,3 (de 0,5 a 0,562)	9219985	N/A	9219985
De 14,3 a 15,9 (de 0,562 a 0,625)	9230156	N/A	9230156
De 15,9 a 17,4 (de 0,625 a 0,687)	9230157	N/A	9230157
De 17,4 a 19 (de 0,687 a 0,75)	9230158	N/A	9230158
De 19 a 20,6 (de 0,75 a 0,812)	N/A	N/A	9230159
De 22,2 a 23,8 (de 0,875 a 0,937)	N/A	N/A	9231090
De 25,4 a 31,7 (de 1 a 1,25)	N/A	N/A	9231333
Maleta de transporte/expedición	√	√	√

Sondas extensibles SPO-3564

Las sondas extensibles SPO-3564 son usadas con el kit MiniMite™ LEMO (n.º de pieza de kit: 9744739, n.º de pieza de escáner: 9020268). Estas sondas se dotan de una punta de plástico prolongada y resistente, así como de una carcasa conectora (o recinto conector) hecha de acero inoxidable. Además, vienen equipadas con el conector LEMO de 4 pines. Su diseño permite el uso de una misma sonda cuando las perforaciones son escariadas a un diámetro más grande. Estas sondas usan una bobina de configuración diferencial de reflexión que opera en un rango de 200 kHz a 3 MHz. Dicha característica las hace adecuadas para toda estructura metálica.

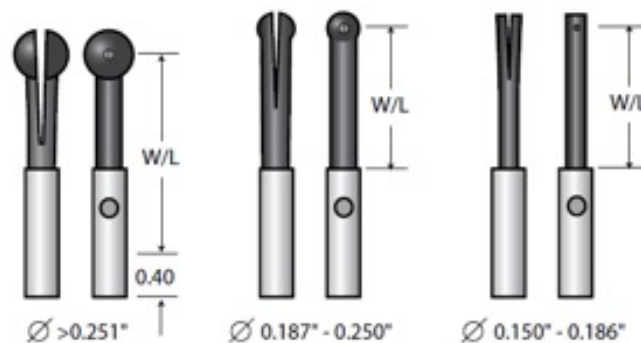

N.º de pieza	Cantidad	Descripción
		Kit de escáner para sondas extensibles SPO-3564 N.º de pieza: 9230066 (n.º de referencia: U8670044)
9217153	1	SPO-3564 .187-.218
9217154	1	SPO-3564 .218-.250
9217155	1	SPO-3564 .250-.281
9217156	1	SPO-3564 .281-.312
9217157	1	SPO-3564 .312-.375
9217158	1	SPO-3564 .375-.437
9217159	1	SPO-3564 .437-.500
9217160	1	SPO-3564 .500-.562
9218785	1	SPO-3564 .562-.625
9218786	1	SPO-3564 .625-.687
9218787	1	SPO-3564 .687-.750
9218788	1	SPO-3564 .750-.812
Estructura (carcasa)	1	Maleta de transporte/expedición

Nota: Los tamaños de perforaciones que pueden ser pedidos con el kit de escáner para sondas extensibles SPO-3564 (n.º de pieza: 9216658, n.º de referencia: U8670041) van de 0,187–0,218 a 0,500–0,562.

Kit de sondas para soldaduras

Las sondas para soldaduras son un método rentable para inspeccionar soldaduras ferrosas en servicio. Este método de inspección proporciona una alternativa limpia y segura a las inspecciones por partículas magnéticas, ya que no requiere la eliminación de recubrimientos, como la pintura o la oxidación. Las sondas para soldaduras ofrecen sensibilidad en los defectos con diferentes orientaciones y también pueden ser adecuadas para la inspección general de superficies de cualquier material ferroso.

N.º de pieza	N.º de referencia	Conector de sonda	Descripción
NEC-8196	U8670016	LEMO de 4 pines	El kit de sonda contiene en la maleta de transporte/ expedición una unidad de cada uno de los siguientes elementos: NEC-2236, WLD-5-63, WLD-8-55, CN16-4L-6, SRSM-51020S-WLD y WLD-SAMPLE.
NEC-8196-TF	U8670135	Triax Fischer	El kit de sonda para inspeccionar soldaduras contiene en la maleta de transporte/expedición una unidad de cada uno de los siguientes elementos: WLD-5-63-TF, WLD-8-55-TF, NEC-2236-2M-TF, SRSM-51020S-WLD, WLD-SAMPLE

Cables

N.º de pieza	N.º de referencia	Descripción
CN16-4L-6	U8800276	De conector de instrumento LEMO de 16 pines a conector de sonda LEMO de 4 pines
9122244	U8800091	De conector de instrumento LEMO de 16 pines a conector Triax Fischer/LEMO

Estándares de referencia

N.º de pieza	N.º de referencia	Descripción
SRSM-51020S-WLD	U8860571	Estándar de referencia con soldadura; material de acero inoxidable; muescas creadas por mecanizado electroerosivo (EDM) de 0,5 mm, 1 mm y 2 mm de profundidad; y, reglas de espesor de pintura.
WLD-SAMPLE	U8860581	Muestra de soldadura con muescas creadas por EDM; profundidad de 0,17 mm × 0,5 mm con varias longitudes.

Opciones de kit de sondas adicionales:

- Hay kits disponibles para aplicaciones de alta temperatura, uso prolongado y materiales no ferrosos bajo pedido. Para otras opciones de sondas dedicadas a la inspección de soldaduras, revise el catálogo de sondas para soldaduras.
- Los kits Metal Shaft (eje metálico), BondMaster™, Wheel Probe (sonda de roldana) están disponibles bajo pedido. Los kits que son solicitados por orden especial o hechos a medida estarán disponibles tras un análisis y validación. Por favor, contacte con su representante local de ventas.



Información para efectuar un pedido

Para obtener información sobre cómo hacer un pedido o para toda información adicional, contacte con su representante local de ventas o póngase en contacto con nosotros a través de: [EvidentScientific.com](https://www.EvidentScientific.com).

- **EVIDENT CORPORATION es una empresa certificada ISO14001.**
- **EVIDENT CORPORATION es una empresa certificada ISO9001.**

Todas las marcas y los nombres de productos citados son marcas registradas o marcas de comercio de sus respectivos propietarios.
• Las especificaciones y los aspectos están sujetos a cambios sin previo aviso ni obligación por parte del fabricante.
• NORTEC, BondMaster, MiniMite y Spitfire 2000 son marcas de comercio de Evident Corporation o de sus subsidiarias.

[EvidentScientific.com](https://www.EvidentScientific.com)

EVIDENT

EVIDENT CORPORATION
Shinjuku Monolith, 2-3-1 Nishi-Shinjuku, Shinjuku-ku, Tokio 163-0910, Japón

OLYMPUS