

# INSTRUCTIONS

Coded Quintuple Revolving Nosepiece

Coded Quintuple Revolving Nosepiece for BE/DF with Slider Slot for DIC

## U-5RES-ESD / U-D5BDRES-ESD

Connecting the coded revolving nosepiece to the control box for coded units (U-CBS) makes it possible to read out the information in the revolving nosepiece using the U-CBS.

Install the product on the microscope by the following steps.

For the operating procedure, refer to the instruction manuals for the U-CBS (CODED FUNCTION SYSTEM).

Before disposing of this product, be sure to follow the regulations and rules of your local government.

Operating environment

	Temperature	Humidity	Notes
Normal	0 ~ 40°C	30 ~ 90%	
ESD	10 ~ 35°C	40 ~ 70%	It is recommended to use in the clean room.

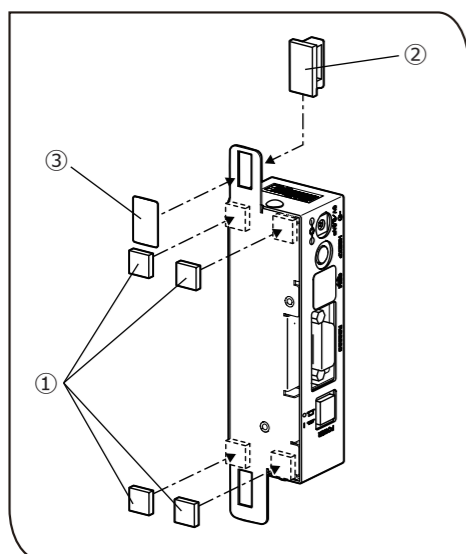

### 1 Installation of U-CBS

- 1) 4 pieces of rubber feet are included in the coded revolving nosepiece. Stick the rubber feet ① at 4 places.
- 2) Stick the cable holder ② included in the U-CBS.
  - ◎ Be sure that the cable holder is to be stuck at right position as it is illustrated. If it is stuck at connector side for coded revolving nosepiece, cables can not be attached.
- 3) Stick the seal ③ included in the coded revolving nosepiece.
- 4) Place the U-CBS on the table with rubber feet side down.

### 2 Layout of the cable

After installation of the coded revolving nosepiece, stick the cable holders on the microscope and lay out the cable as they are illustrated.

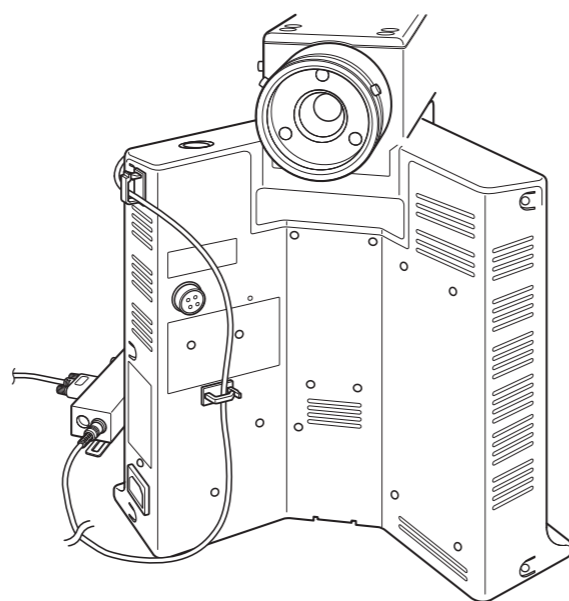
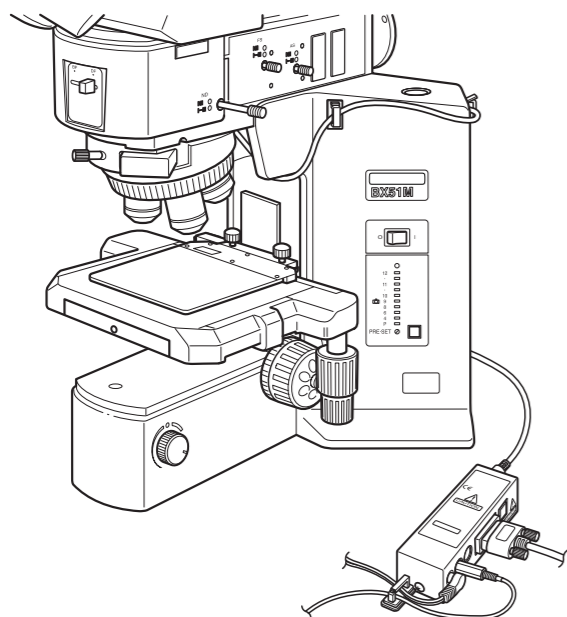

Optical Microscope Accessory

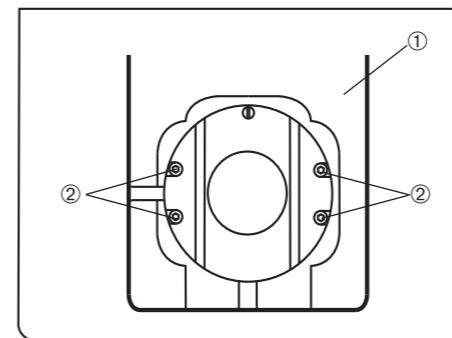

### Mounting the corded Revolving Nosepiece on the STM6

◎ Before mounting the nosepiece, remove the reflected light arm from the STM6 frame.

(As to mount and removal method of the reflected light arm, refer to the instruction manual for the STM6)

- 1) Loosen and remove the screws ② (4 pcs.) of the revolving nosepiece mount on the reflected light arm ① using the Allen screwdriver provided with the microscope frame.
- 2) Turn the revolving nosepiece mount ③ 90 degrees.
- 3) Fix the revolving nosepiece mount by tightening the screws ② (4 pcs. once removed in the above step1) using the Allen screwdriver.
- 4) After mounting the reflected light arm ① on the STM6 frame, fit the coded revolving nosepiece into the mount from left side.

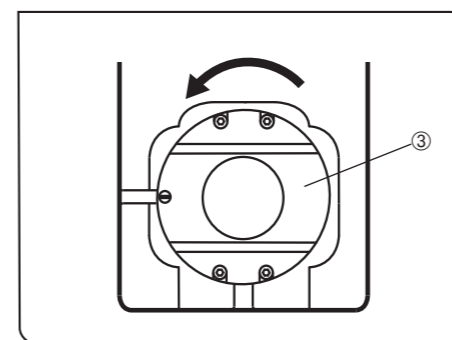

This product is a part of the system product which complies with the CE marking. Please refer to the instruction manual of your system product for the safety instructions related to the CE marking.



In accordance with European Directive on Waste Electrical and Electronic Equipment, this symbol indicates that the product must not be disposed of as unsorted municipal waste, but should be collected separately. Refer to your local EVIDENT distributor in EU for return and/or collection systems available in your country.

### For Korea only

B급 기기 (가정용 방송통신기자재)

이 기기는 가정용(B급) 전자파적합기기로서 주로 가정에서 사용하는 것을 목적으로 하며, 모든 지역에서 사용할 수 있습니다.

Manufactured by  
**EVIDENT CORPORATION**

6666 Inatomi, Tatsuno-machi, Kamiina-gun, Nagano 399-0495, Japan

# 取扱説明書

## コード5ヶ穴レボルバ      コード微分干渉5ヶ穴レボルバ U-5RES-ESD / U-D5BDRES-ESD

このコードレボルバは、コードユニット用コントロールボックス (U-CBS) に接続することで、レボルバ情報の読み出しが行えます。

ご使用する場合は、下記手順を参照して顕微鏡に取り付けてください。

使用方法については U-CBS( 情報読み出しシステム ) の取扱説明書をご覧ください。

本製品を廃棄する際は、地方自治体の条例または規則に従ってください。ご不明な点は、ご購入先のエビデント販売店へお問い合わせください。

### 使用環境

	温度	湿度	備考
通常	0 ~ 40℃	30 ~ 90%	
ESD	10 ~ 35℃	40 ~ 70%	クリーンルームで使用することを推奨します。

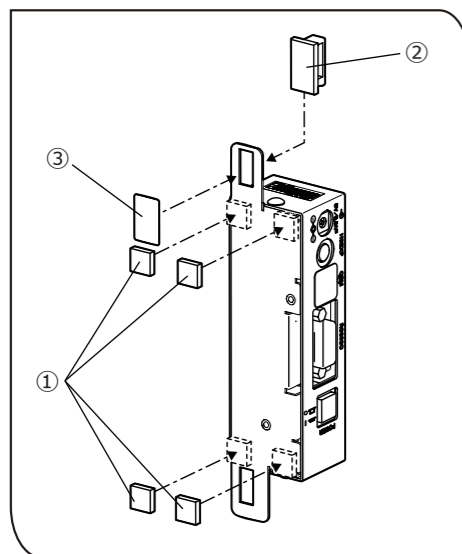

### 1 U-CBS の設置

- 1) 本製品付属のゴム足①を貼り付けます (4ヶ所)。
- 2) U-CBS 付属のケーブルホルダ②を貼り付けます。  
◎ コードレボルバのコネクタ側に貼り付けるとケーブルを接続できなくなります。ケーブルホルダの貼り付け位置にご注意ください。
- 3) 本製品付属のシール③を貼付けます。
- 4) ゴム足を貼り付けた面を下にして、机の上に置いてください。

### 2 ケーブルの引き回し

コードレボルバを顕微鏡に取り付けた後、下図のように顕微鏡に本製品付属のケーブルホルダを貼り付け、ケーブルを引き回してください。

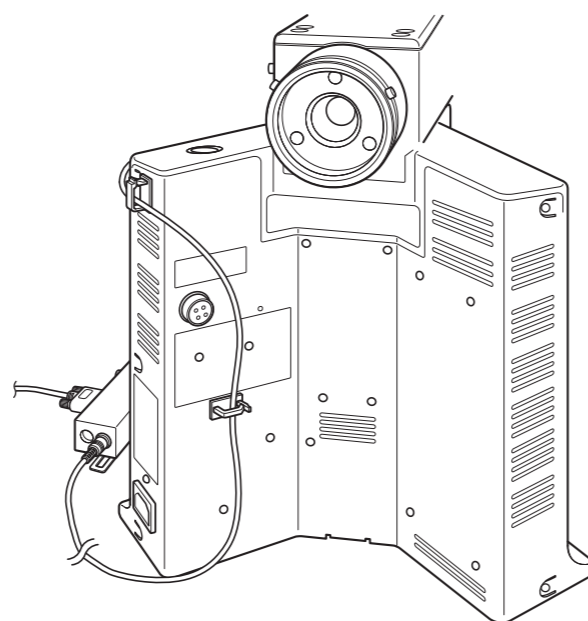
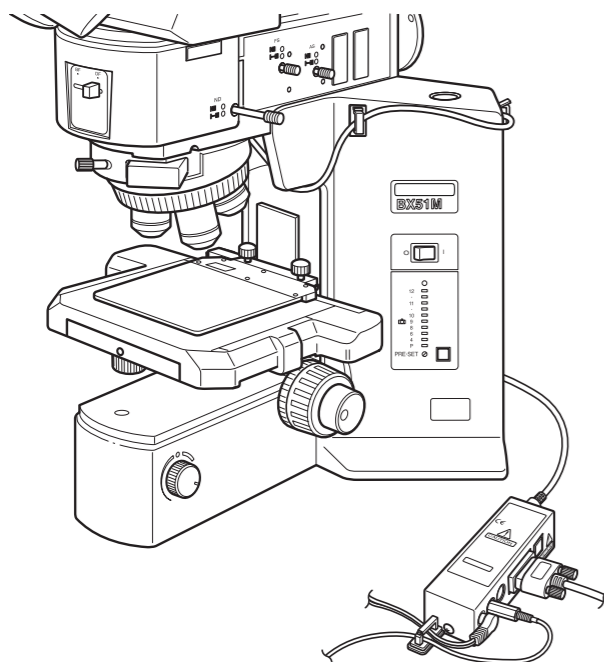

光学顕微鏡アクセサリ

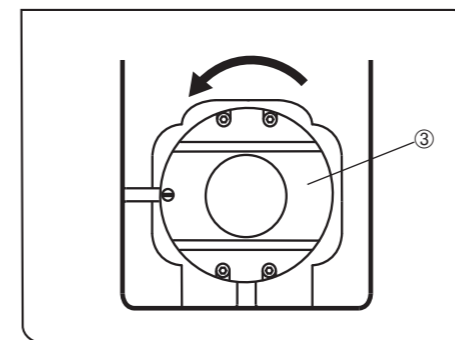
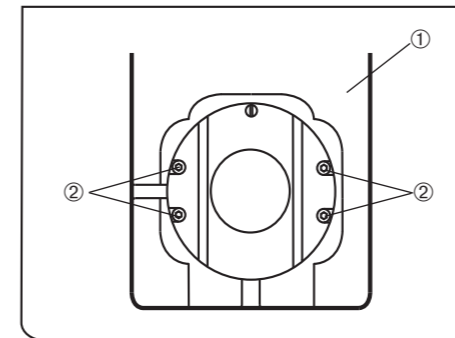

### コードレボルバをSTM6 に取付ける場合

◎ この作業を行う前に、STM6 本体から照明アームを取外しておく必要があります。

(照明アームの着脱方法は「STM6 取扱説明書」をご参照ください。)

- 1) STM6 本体付属の六角ドライバーで照明アーム①のレボルバ受けのビス② (4本) を緩めて外します。
- 2) レボルバ受け③を90度回します。
- 3) 1) で取外したビス② (4本) をSTM6 本体付属の六角ドライバーで確実に締付けます。
- 4) 照明アーム①をSTM6 本体に取付け後、コードレボルバを左側から挿入します。

## 株式会社エビデント

EVIDENT Customer Information Center  
お客様相談センター

☎ 0120-58-0414 受付時間 平日 9:00 ~ 17:00

※携帯・PHSからもご利用いただけます。

生物・工業用顕微鏡 E-mail: ot-cic-microscope@evidentscientific.com  
工業用内視鏡 E-mail: ot-cic-inspro@evidentscientific.com