

OmniScan X3 und OmniScan X3 64 PA/UT Prüfgerät Kurzanleitung

Bestimmungsgemäßer Gebrauch

Das OmniScan X3 ist ein Prüfgerät für die zerstörungsfreie Prüfung von Werkstoffen für Industrie und Kommerz. Das OmniScan X3 nicht für fremde Zwecke einsetzen.

HINWEIS

Das OmniScan X3 und OmniScan X3 64 Prüfgerät wird im Folgenden OmniScan X3 genannt, sofern nicht anders angegeben.

Handbuch

Lesen Sie vor Einsatz das *OmniScan X3 und OmniScan X3 64 Benutzerhandbuch* und das *OmniScan MXU Software Benutzerhandbuch* aufmerksam durch setzen Sie das Produkt gemäß den Anweisungen ein. Die Handbücher enthalten wichtige Informationen über den richtigen und sicheren Einsatz dieses Evident Produkts. Bewahren Sie diese Anleitung an einem sicheren und leicht zugänglichen Ort auf.

Signalwörter für die Sicherheit



GEFAHR

Dieses Signalwort zeigt eine akut gefährliche Situation an. Es macht auf ein Verfahren aufmerksam, das, unsachgemäß ausgeführt oder nicht beachtet, Tod oder schwere Körperverletzungen zur Folge hat.



WARNUNG

Dieses Signalwort zeigt eine möglicherweise gefährliche Situation an. Es macht auf ein Verfahren aufmerksam, das, unsachgemäß ausgeführt oder nicht beachtet, Tod oder schwere Körperverletzungen zur Folge haben kann.



VORSICHT

Dieses Signalwort zeigt eine potenziell gefährliche Situation an. Es macht auf ein Verfahren oder eine Praxis aufmerksam, das, unsachgemäß ausgeführt oder nicht beachtet, leichte oder mäßige Körperverletzungen, Materialschaden, insbesondere am Produkt, die Zerstörung eines Teils oder des gesamten Produkts oder Datenverlust zur Folge haben kann.

Lieferumfang

Im Lieferumfang des OmniScan X3 sind folgende Elemente enthalten:

- OmniScan X3 Prüfgerät
- Transportkoffer
- Lithium-Ionen-Akku (1)
- Bildschirm-Schutzfolie (1)
- Netzteil
- Netzkabel (Modell variiert je nach Land)
- Leerer USB-Stick für Dateiübertragungszwecke
- WLAN-Dongle (Modell variiert je nach Land)
- USB-Stick mit der neuesten Version der OmniPC 5.x Software und den Benutzerhandbüchern
Inklusive:
 - Gerätesoftware
 - *OmniScan X3 und OmniScan X3 64 Kurzanleitung*
 - *OmniScan X3 und OmniScan X3 64 Benutzerhandbuch*
 - *OmniScan MXU Software Benutzerhandbuch*

Ansicht und Anschlüsse des Geräts

Lesen Sie alle sicherheitsrelevanten Angaben vor Einsatz, einschließlich „Vorsichtsmaßnahmen bezüglich der Akkus“ auf Seite 6 und „Warnhinweise bezüglich der Elektrik“ auf Seite 7.

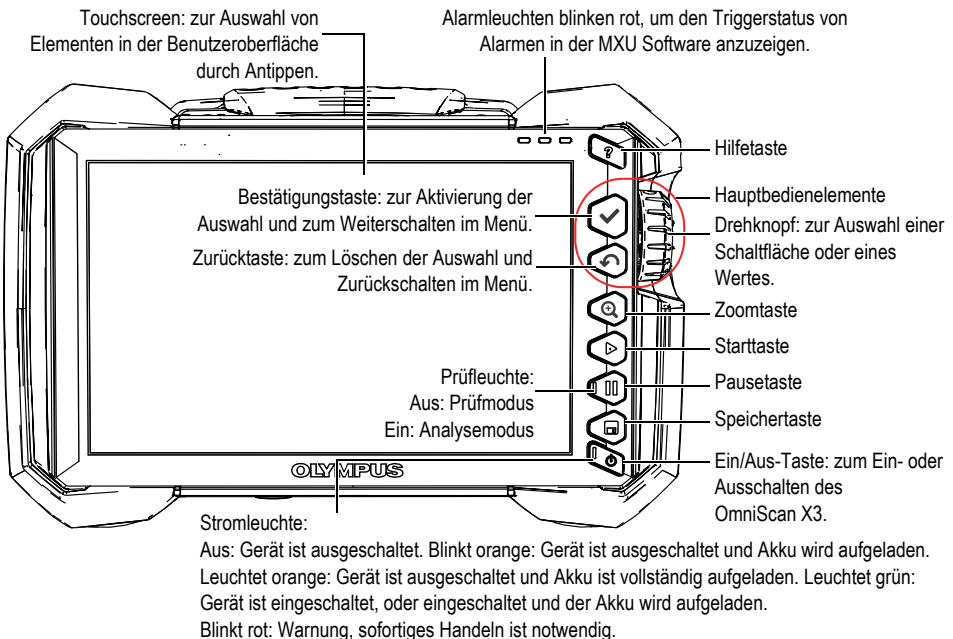



VORSICHT



Um die Gefahr eines elektrischen Schlags zu vermeiden, den Innenleiter der Prüfkopfanschlüsse nicht berühren. Am Innenleiter der UT-Anschlüsse können bis zu 350 V und am Innenleiter des PA-Anschlusses bis zu 120 V anliegen. Die Warnzeichen zwischen den Anschlüssen warnen vor der Gefahr eines elektrischen Schlags (siehe die folgende Abbildung).

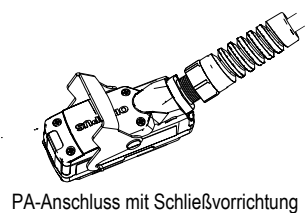
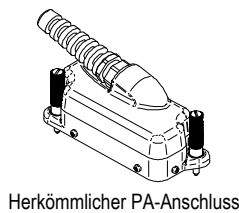
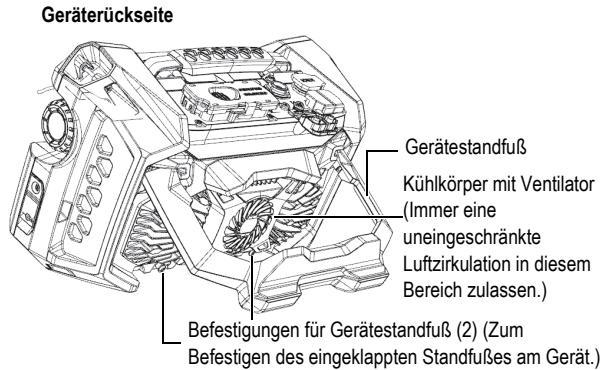
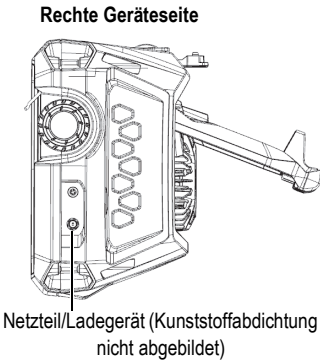
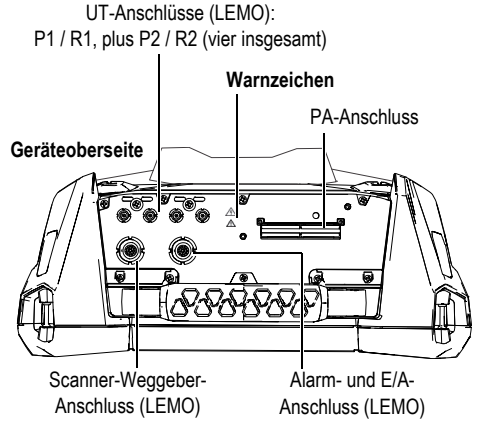
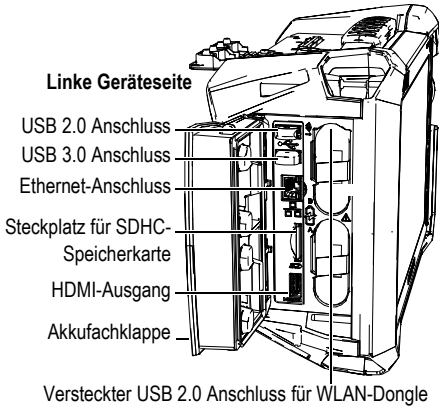

So wird ein Akku aufgeladen

WICHTIG

- Lesen Sie vor dem Aufladen des Akkus „Vorsichtsmaßnahmen bezüglich der Akkus“ auf Seite 6.

- Die maximale Umgebungstemperatur für das OmniScan X3 zum Aufladen des Akkus beträgt 30 °C. Über dieser Temperatur lädt der Akku nicht auf, auch wenn das OmniScan X3 Prüfgerät bei einer maximalen Umgebungstemperatur bis zu 45 °C betrieben werden kann.
- Die Lithium-Ionen-Akkus sind beim Versand des OmniScan X3 nicht vollständig aufgeladen. Die Akkus müssen zwei bis drei Stunden vor Einsatz des Akkus aufgeladen werden, um das Gerät zu betreiben.



WARNUNG

Das Netzteil/Ladegerät des OmniScan X3 (Teilnr.: OMNI-A-AC [U8767093]) ist nur zur Stromversorgung des OmniScan X3 und zum Aufladen der Lithium-Ionen-Akkus ausgelegt (Teilnr.: OMNI-A-BATT [U8760010]). Versuchen Sie keine anderen Akkus aufzuladen oder andere Netzteile/Ladegeräte zu verwenden (außer solche, die von Evident empfohlen werden, z.B. ein optionales externes Akkuladegerät (Teilnr.: OMNI-A-CHRG [U8767077]), da dies sonst zu einer Explosion oder Verletzungen führen kann. Versuchen Sie keine anderen elektronischen Geräte mit dem Netzteil/Ladegerät (Teilnr.: OMNI-A-AC [U8767093]) oder einem externen Akkuladegerät (Teilnr.: OMNI-A-CHRG [U8767077]) zu betreiben oder aufzuladen, soweit es nicht anders im Handbuch angegeben ist. Der falsche Einsatz des Netzteils/Ladegeräts oder des externen Akkuladegeräts kann eine Explosion fremder Akkus oder Geräte verursachen und zu schweren Verletzungen und Tod führen.

- ◆ Verbinden Sie das OmniScan X3 Prüfgerät mit dem Netzteil/Ladegerät, welches an eine entsprechende Wechselstromquelle angeschlossen ist.

ODER

Legen Sie einen Akku in das optionale externe Akkuladegerät (Teilnr.: OMNI-A-CHRG [U8767077]), welches an eine entsprechende Wechselstromquelle angeschlossen ist.

Das Aufladen des Akkus im OmniScan X3 Prüfgerät wird wie folgt durchgeführt:

- Bei ausgeschaltetem OmniScan X3:

Wenn das ausgeschaltete OmniScan X3 an eine entsprechende Stromquelle angeschlossen ist, wird der Akku automatisch im Gerät aufgeladen.







Die Stromleuchte blinkt orange, wenn der Akku aufgeladen wird. Sind die Akkus vollständig aufgeladen, leuchtet die Stromleuchte orange. Das Aufladen eines vollständig entladenen Akkus (weniger als 5 % Restladung) kann bis zu 3 Stunden dauern.

- Bei eingeschaltetem OmniScan X3:

Wenn das OmniScan X3 eingeschaltet und an eine entsprechende Stromquelle angeschlossen ist, wird der Akku automatisch im Gerät aufgeladen. Die Stromleuchte leuchtet grün, wenn der Akku aufgeladen wird (bei eingeschaltetem Gerät).

Wenn das OmniScan X3 eingeschaltet ist, steht weniger Strom zum Aufladen des Akkus zur Verfügung. In diesem Fall kann das Aufladen eines vollständig entladenen Akkus bis zu acht Stunden dauern.

Die Akkuladung wird anhand der folgenden Statusanzeigen in der Benutzeroberfläche angezeigt.

-  Akku fehlt oder ist falsch eingelegt.
-  Akku ist vollständig aufgeladen (von Netzteil/Ladegerät getrennt).
- 32 %

 Akkuladung (mit Restladung in Prozent).
 Angezeigte Akkuladung erhöht sich in Stufen von 10 % (0 % bis 100 %)
-  Akku lädt (Fläche blinkt) mit Ladungsverlauf in Prozent.
-  Akku ist vollständig aufgeladen (an Netzteil/Ladegerät angeschlossen).
-  Zu warm, um Akku aufzuladen.
-  Zu warm für den Betrieb oder kritische Temperatur (blinkt schnell).

So wird ein Akku entnommen und eingelegt

1. Drücken Sie an der linken Geräteseite die beiden Verriegelungen zusammen, um das Akkufach zu öffnen.

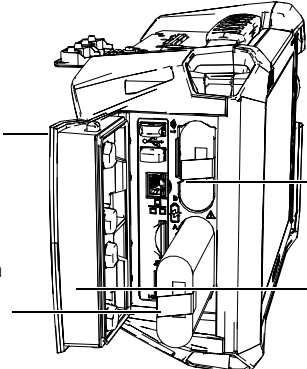
2. Drücken Sie den Akku nach innen und ziehen Sie den Akku an der Lasche nach links, um ihn herauszuziehen.



3. Richten Sie die Einkerbung am neuen Akku mit dem Verbindungssteg im Akkufach aus. Schieben Sie den Akku in das Akkufach, bis er einrastet.

4. Schließen Sie das Akkufach und vergewissern Sie sich, dass beide Verriegelungen eingerastet sind, wenn das Akkufach geschlossen ist.

So wird der WLAN-Dongle eingesteckt

Der WLAN-Dongle gehört zum Standard-Lieferumfang des OmniScan X3 Pakets.

- ◆ Um auf den Anschluss zuzugreifen, entfernen Sie den oberen Akku. Drücken Sie die obere Klappe im Akkufach nach hinten und ziehen Sie sie nach vorne.



So wird das OmniScan X3 eingeschaltet

1. Drücken Sie die Ein/Aus-Taste () eine Sekunde lang.

Das System wird hochgefahren und eine Funktionsprüfung des Speichers wird durchgeführt. Die Startseite wird angezeigt.

Sollte das System beim Hochfahren Schwierigkeiten haben, wird dies durch die Farbe der Stromleuchte angezeigt.

2. Tippen Sie auf die gewünschte Applikation und/oder, falls notwendig, konfigurieren Sie die Anschlüsse (herausnehmbarer Wechseldatenträger, WLAN oder Cloud).

So wird das OmniScan X3 ausgeschaltet

1. Drücken Sie zügig die Ein/Aus-Taste ()

2. Tippen Sie auf die Schaltfläche **Herunterfahren** im Bestätigungsfenster, um das OmniScan X3 Prüfgerät auszuschalten.

WICHTIG

Falls das OmniScan X3 nach kurzem Drücken der Ein-/Aus-Taste nicht reagiert (oder nach Auswahl der Schaltfläche **Herunterfahren**), halten Sie die Ein/Aus-Taste für mindestens fünf Sekunden gedrückt. Dies startet eine Ausschaltsequenz. Nach dieser Methode wird die Konfiguration NICHT gespeichert.



VORSICHT

Versuchen Sie das OmniScan X3 niemals durch Entfernen aller Stromquellen auszuschalten, da dies bei erneutem Einschalten einen Fehlstart verursachen kann.

Vorsichtsmaßnahmen bezüglich der Akkus



VORSICHT

- Informieren Sie sich vor dem Entsorgen der Akkus über die geltende Gesetze, Regelungen und Bestimmungen und befolgen Sie diese.
- Der Transport von Lithium-Ionen-Akkus wird von den Vereinten Nationen durch die *United Nations Recommendations on the Transport of Dangerous Goods* geregelt. Es wird erwartet, dass Staaten sowie zwischenstaatliche und andere internationale Organisationen die in diesen Bestimmungen festgelegten Grundsätze beachten und dadurch zu einer weltweiten Gleichschaltung in diesem Bereich beitragen. Zu diesen internationalen Organisationen gehören die *International Civil Aviation Organization (ICAO)*, die *International Air Transport Association (IATA)*, die *International Maritime Organization (IMO)*, das Verkehrsministerium der Vereinigten Staaten (USDOT), *Transport Canada (TC)* und andere. Informieren Sie sich vor dem Transport von Lithium-Ionen-Akkus bei Ihrem Transportunternehmen über die geltenden Bestimmungen.
- Gilt nur für Kalifornien (USA):
Der CR-Akku enthält Perchlorsäure und muss eventuell besonders gehandhabt werden (siehe <http://www.dtsc.ca.gov/hazardouswaste/perchlorate>).
- Akkus nicht öffnen, zerdrücken oder durchbohren, da dies zu Verletzungen führen kann.
- Akkus nicht verbrennen. Akkus von Feuer und anderen Quellen starker Hitze fernhalten. Starke Hitze (über 80 °C) kann zu Explosion und Körperverletzungen führen.

- Akkus nicht fallenlassen, Schläge auf den Akku und anderweitige Zerstörung vermeiden, da dadurch der Zellinhalt freigelegt werden kann. Dieser ist korrosiv und kann explodieren.
- Die Pole der Akkus nicht kurzschließen, da ein Kurzschluss Verletzungen und Schaden bis zur völligen Untauglichkeit des Akkus verursachen kann.
- Akkus keinesfalls Feuchtigkeit oder Regen aussetzen, da dies einen elektrischen Schlag verursachen kann.
- Verwenden Sie nur das Prüfgerät OmniScan X3 oder ein von Evident autorisiertes externes Akkuladegerät zum Aufladen der Akkus ein.
- Setzen Sie nur von Evident gelieferte Akkus ein.
- Akkus nicht mit weniger als 40 % Ladung lagern. Laden Sie die Akkus vor dem Lagern zwischen 40 % und 80 % auf.
- Die Ladung der Akkus muss während der Lagerung 40 % bis 80 % betragen.
- Beim Lagern des OmniScan X3 keinen Akku im Gerät lassen.

Warnhinweise bezüglich der Elektrik



VORSICHT



- Um die Gefahr eines elektrischen Schlags zu vermeiden, den Innenleiter der Prüfkopfanschlüsse nicht berühren. Am Innenleiter der UT-Anschlüsse können bis zu 350 V und am Innenleiter des PA-Anschlusses bis zu 120 V anliegen. Die Warnzeichen zwischen den Anschlüssen warnen vor der Gefahr eines elektrischen Schlags (siehe die folgende Abbildung).
- Das Gerät darf nur an eine den Angaben auf dem Typenschild entsprechende Stromquelle angeschlossen werden.
- Wird ein nicht autorisiertes Stromkabel zur Stromversorgung oder zum Aufladen des Akkus eingesetzt wird, kann Evident die elektrische Sicherheit des Gerätes nicht gewährleisten.

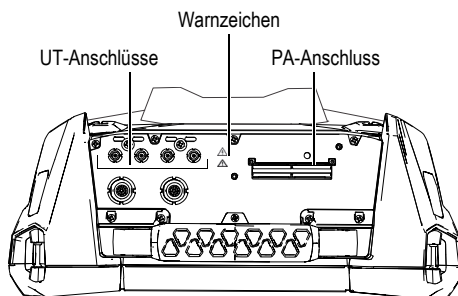

Geräteentsorgung

Stellen Sie sicher, dass das OmniScan X3 Prüfgerät gemäß geltender Vorgaben und Bestimmungen entsorgt wird.

Warenzeichen

Die Bezeichnungen HDMI und HDMI High-Definition Multimedia Interface sowie das HDMI-Logo sind Warenzeichen oder eingetragene Warenzeichen der HDMI Licensing Administrator, Inc. in den USA und anderen Ländern.

Das SD-Logo ist ein Warenzeichen von SD-3C, LLC.



Alle Firmen- und Warennamen sind Warenzeichen oder eingetragene Warenzeichen des jeweiligen Eigentümers oder eines Dritten.?

**EVIDENT CANADA, 3415, Rue Pierre-Ardouin, Québec (QC) G1P 0B3
Canada**

EvidentScientific.com

Printed in Canada • Copyright © 2022 by Evident. Alle Rechte vorbehalten.

Englische Originalversion DMTA-20103-01EN – Rev. 6, September 2022



50%

Teilernr.: Q7780037



DMTA-20103-01DE
Überarb. 6, September 2022



Gedruckt auf Rollend
Hitech50. Altpapieranteil 50 %.